

Zahlenmäßig gehören die ab 1962 in drei Längen beschafften Einheitswagen EW I zu den größten Wagenserien: A, AB und B für das Stammnetz und die Arosalinie, leicht modifizierte A für "Glacier Express"-Züge sowie A und AB für die Berninabahn (BB). Um auch die engen 50 m-Radien befahren zu können, wurden die BB-Wagen deutlich verkürzt. 1968 brachte die Ablieferung der ersten Serie AB 1541-1546 bzw. B 2307-2314 eine deutliche Komfortsteigerung auf der Berninalinie. Nach der Indienststellung der B 2451-2460 im Jahr 1972 waren genug Wagen vorhanden, um umsteigefreie Durchläufe auf das Stammnetz durchführen zu können. Bis auf vier Zweitklasswagen waren Mitte 2022 noch alle Fahrzeuge im Einsatzbestand.

BEMO
 Modelleisenbahnen GmbH u. Co

Stuttgarter Strasse 59
 D-73066 UHINGEN
 Fax 0 71 61 - 3 89 98 - 10
 www.bemo-modellbahn.de

9555/9556

Ersatzteile:

Radsatz Finescale (1 St.)	9400 431	Faltenbalg BEMO/model rail (1 St.)	9500 500
Radsatz Fama/Utz (1 St.)	9400 491	Faltenbalg Ferro-Suisse (1 St.)	9500 501
Umbausatz Fama/Utz	9555 156	Drehgestellkupplung Kadée (2 St.)	9500 429
4 Radsätze + 2 Kupplungen			

Radsatzwechsel

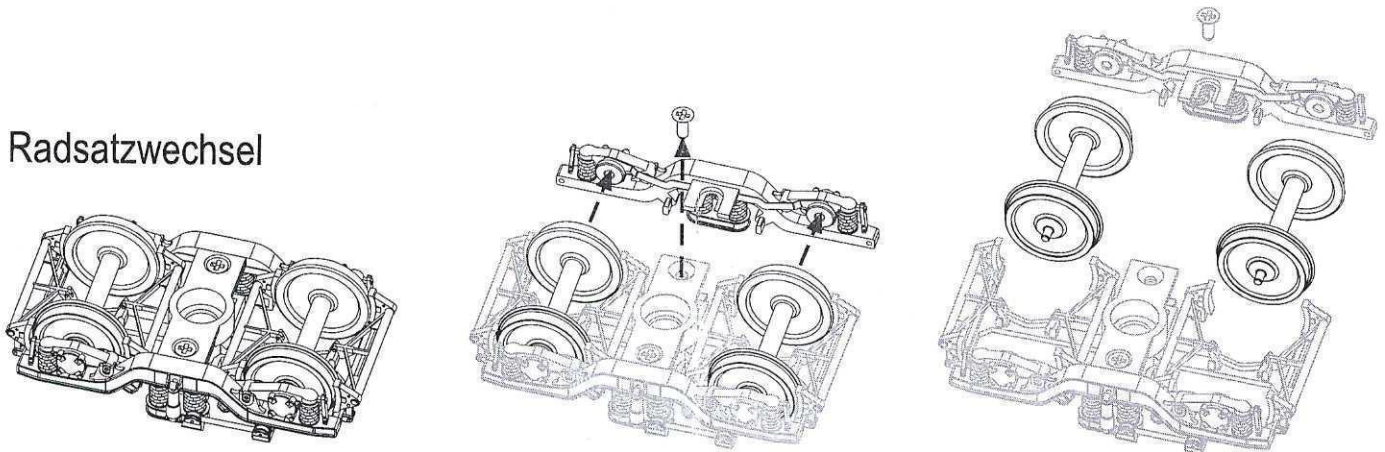

Drehgestellkupplung

Optional besteht bei engen Gleisradien die Möglichkeit einer Montage der Kupplungen an den Drehgestellen. Dazu Kupplungsbauteile am Wagenboden entfernen und optional erhältliche Drehgestellkupplung montieren.

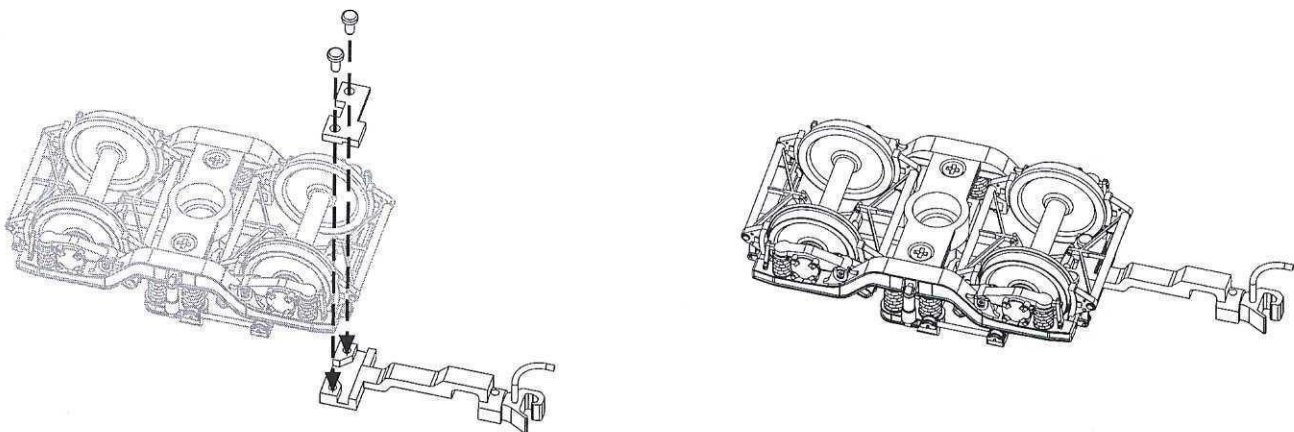

Digitalschnittstelle

MTC21
 NEM 660
 (in WC)

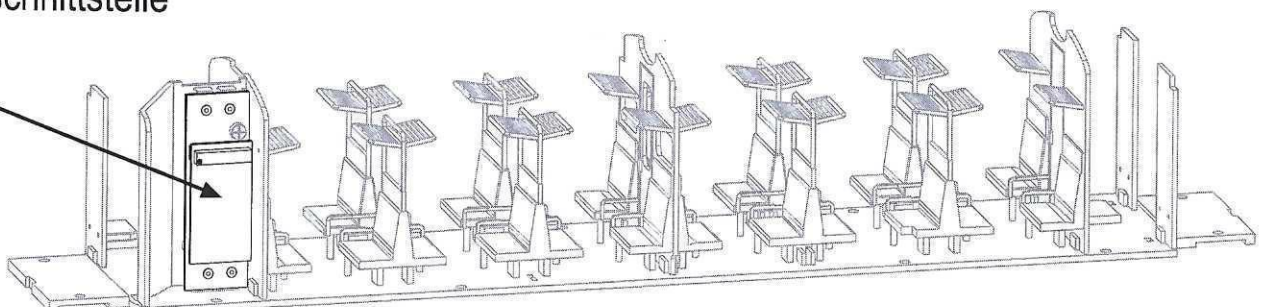

Modell öffnen

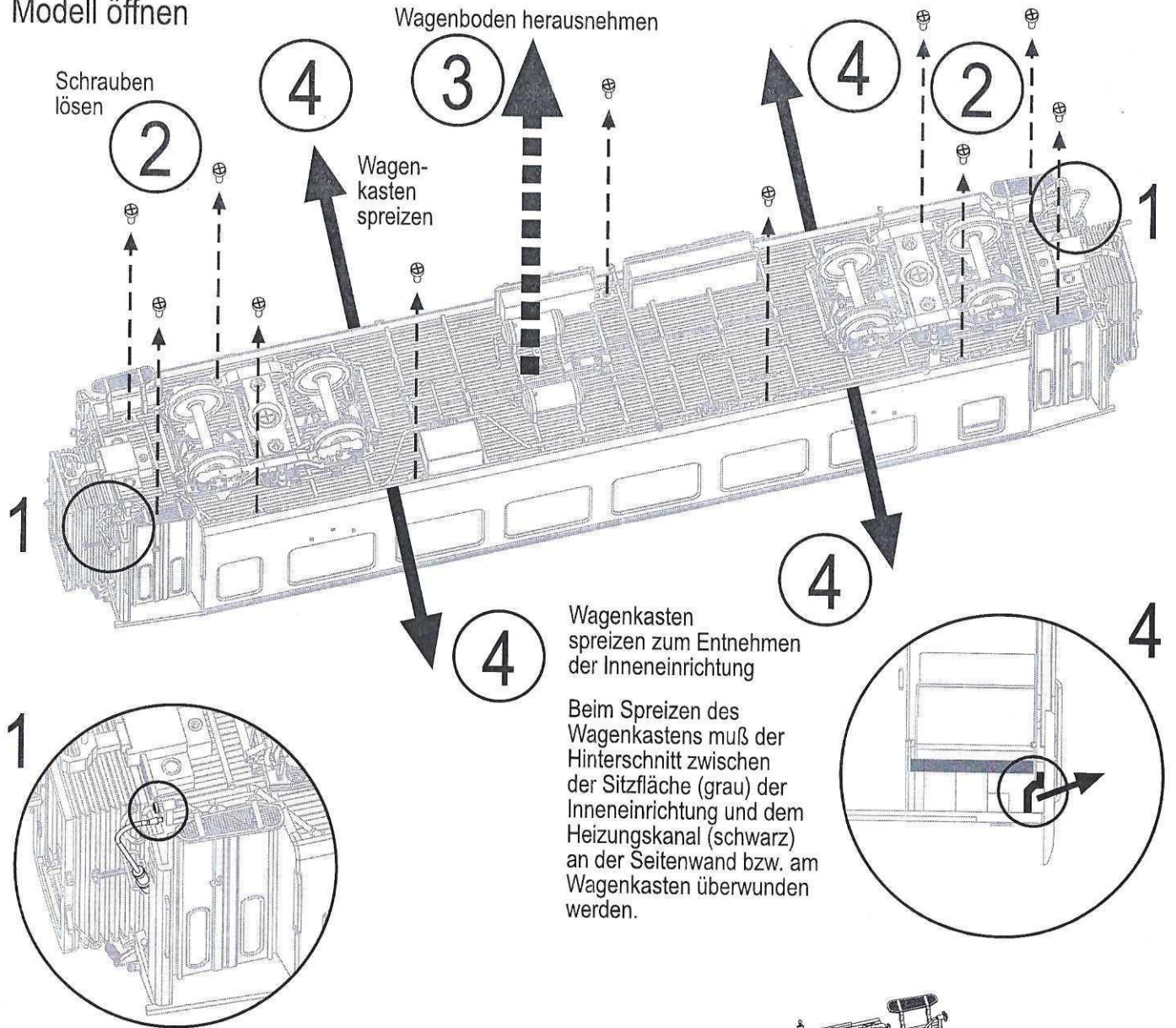

Beim Spreizen des Wagenkastens muß der Hinterschnitt zwischen der Sitzfläche (grau) der Inneneinrichtung und dem Heizungskanal (schwarz) an der Seitenwand bzw. am Wagenkasten überwunden werden.

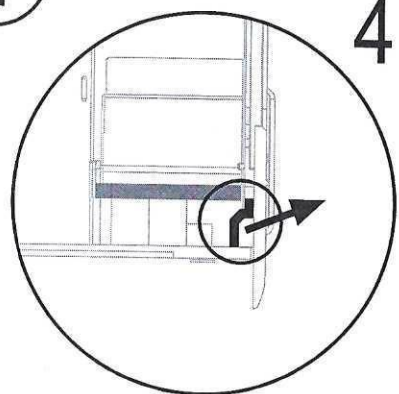

beide Heizkupplungen unten aushängen

5
Beim Zusammenbau Führungen für Abteilwände beachten!!!

