

Ein Jahr vor der Indienststellung der zweiten Serie Schiebewagen beschaffte die RhB 1979 die 20 Großraumgüterwagen Gak-v 5401-5420 mit konventioneller Ladetür in Wagenmitte und Holzbretteraufbau. Sie wurden unter anderem auch für den Stückgut- oder Gepäckspitzenverkehr eingesetzt. Nach der Beschaffung vieler Spezialwagen schrumpften die Einsatzmöglichkeiten und die letzten verbliebenen Gak-v wurden 2012 nach Frankreich ins Vivarais verkauft. Die Drehgestelle bereits früher abgebrochener Wagen (5412, 5414-5420) nutzte man für die Neubaukesselwagen Za 8101-8108.

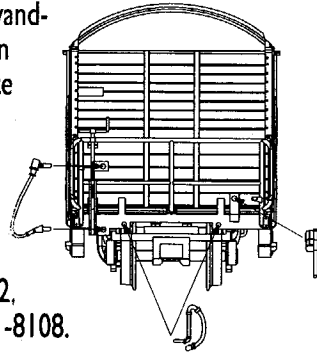

BEMO
 Modelleisenbahnen GmbH u. Co

Stuttgarter Strasse 59
 D-73066 UHINGEN
 Fax 0 71 61 - 3 89 98 - 10
 www.bemo-modellbahn.de

2278 17x-19x

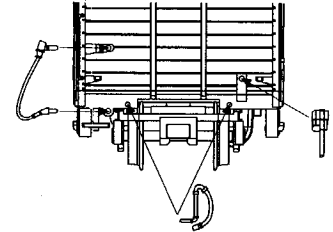

Ersatzteile:

Radsatz H0e (10 St.)	5001 000	Standardkupplung AKA	5300 190
Radsatz H0m (10 St.)	5201 000	Adapter Kurzkupplung (4 St.)	5457 000
Zurüstteile (braune Gak-v)	2278 170 161	Kurzkupplungskopf (10 St.)	5451 000
Zurüstteile (KUONI)	2278 190 161		

